

amazonbasics

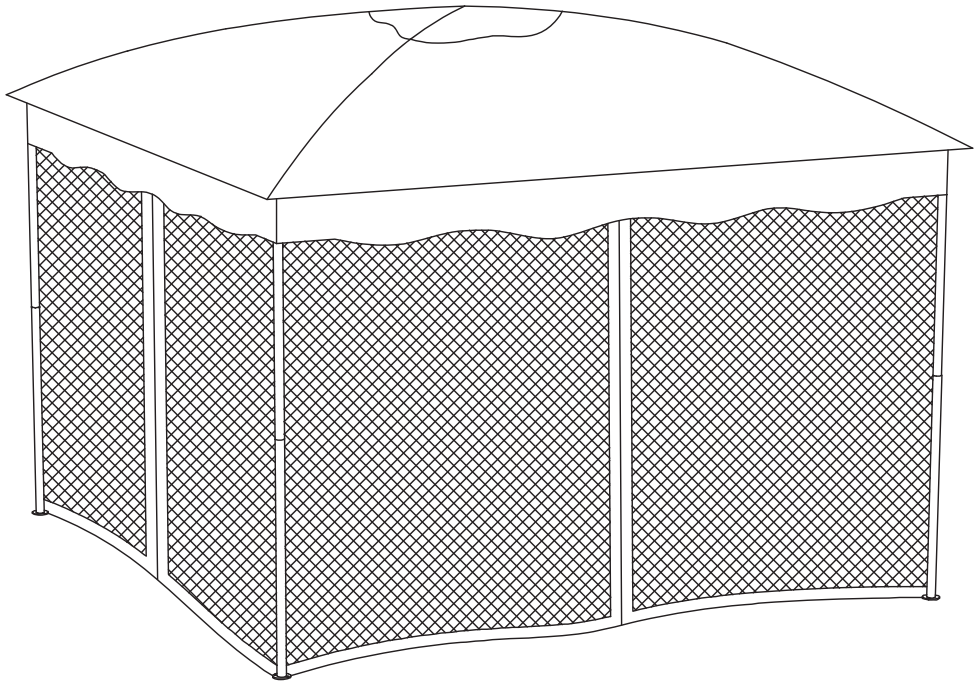

Outdoor Patio Garden Dome Top Gazebo with Mosquito Net - 13.8 Foot (4.2 m)

Tonnelle de Jardin en Dôme avec Moustiquaire - 13,8 pieds (4,2 m)

Terrassen-/Gartenpavillon mit Kuppelform, für den Außenbereich, mit Moskitonetz - 13,8 Fuß (4,2 m)

Gazebo con Tetto a Cupola da Giardino Terrazza per Esterni con Zanzariera - 13,8 Piedi (4,2 m)

Cenador Superior con Cúpula y Mosquitera para Jardín o Patio Exterior - 13,8 Pies (4,2 m)

Tuinprieel voor Buiten met Koepeldak en Muskietennet - 13,8 Voet (4,2 m)

屋外パティオガーデンドームトップガゼボ、モスキートネット付き - 13.8 フィート (4.2 m)

B07XVTV5F6 / B07XVWQSHB

English	4
Français	7
Deutsch	11
Italiano	15
Español	18
Nederlands	21
日本語.....	24
Assembly • Montage • Montage • Montaggio • Montaje • Montage • 組み立て ..	28

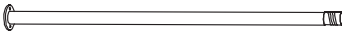

A (x 4)

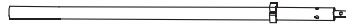

B (x 4)



C (x 8)



D (x 4)



E (x 4)



F (x 4)



G (x 4)



H (x 4)

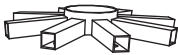

I (x 1)



J (x 1)



K (x 1)



L (x 4)

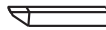

M (x 4)

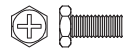

AA (x 24 + 2)



BB (x 24 + 2)



CC (x 8)



DD (x 48 + 3)



Z1 (x 1)





IMPORTANT SAFEGUARDS



Read these instructions carefully and keep them for future use. If this product is passed to a third party, then these instructions must be included.

When using the product, basic safety precautions should always be followed to reduce the risk of injury including the following:

⚠ WARNING Risk of serious injury! Take special precautions when using a ladder. Use the right type of ladder and ensure it is structurally sound. Use the ladder in accordance with the manufacturer's instruction.

⚠ CAUTION Risk of injury! Do not climb on top of the product. Falling off the product can result in serious injury.

⚠ CAUTION Risk of injury or property damage! Do not use this product in adverse weather conditions, such as strong winds, heavy rains and snow. Disassemble the product when the wind speed exceeds Beaufort scale 5 (>25 mph / >40 km/h).

⚠ CAUTION Risk of cuts! Some parts may contain sharp edges. Wear protective gloves.

- For domestic outdoor use only.
- This product is designed for occasional use and cannot be used as a permanent structure.
- Never stay under the product in thunderstorms.
- This product must be assembled by 2 competent adults.
- Keep children and pets away while assembling the product.
- Always use the product on a firm, level ground.
- Anchor the product to the ground using provided pegs.
- Do not use this product if any parts are missing, damaged, or worn.
- Do not overtighten the fasteners.
- Regularly examine the product for wear and tear. Stop using the product at first sign of damage or if parts become detached.
- Keep this product away from naked flames and direct sources of heat, such as patio heaters or barbecues. Do not use candles, matches or open flames of any kind in or near the product. This product is made with fabric that meets CPAI-84 specifications for flame resistance. It is not fire-proof. The fabric will burn if left in continuous contact with any flame source. The application of any foreign substance to the gazebo fabric may render the flame-resistant properties ineffective.
- Do not smoke or store flammable liquids inside the product.

- When using several products together, keep at least 10 foot (3 meters) distance between each product. Do not to combine/connect several products together.
- Build campfire downwind and at least 10 foot (3 meters) away from the product. Fully extinguish the campfire before leaving.
- Do not hang from the ribs, frame or canopy of this product.
- Empty water pockets as soon as they form.

IMPORTANT, RETAIN FOR FUTURE REFERENCE: READ CAREFULLY

Before First Use

- Check the product for transport damages.
- Remove all the packing materials.

⚠ DANGER Risk of suffocation! Keep any packaging materials away from children – these materials are a potential source of danger, e.g. suffocation.

Cleaning and Maintenance

- The steel components are treated with rust-inhibiting paint that protects it from rusting. However, due to the nature of steel, surface oxidation (rusting) will occur once these protective coatings are scratched. This is not a defect and it is not covered by the warranty.
- To minimize this condition, we recommend exercising care when assembling and handling the product to prevent scratching the paint. Should any scratching or damage occur, we recommend immediate touch-up with rust-inhibiting paint.
- Surface rust can also be easily removed with a very light application of common cooking oil. If surface oxidation (rusting) occurs and if no measure is taken to prevent this, the oxidation may start dripping onto the deck or patio and cause damaging stains, which may be difficult to remove. This can be prevented if the above-mentioned measures are taken to keep the product from oxidizing.
- Use a damp cloth to wipe off the stains as quickly as possible.
- If necessary, wash with a mild solution of soap and water; rinse thoroughly and dry completely.



- Periodically check and ensure that all fasteners are well-tightened during use.
- Make periodic inspections of the fabric and remove extraneous materials that could cause injury, infection, or disease.



Specifications

Net weight:	approx. 54.5 lbs (24.7 kg)
Dimensions (W x H x D):	approx. 135.8 x 104 x 135.8" (344.93 x 264.16 x 344.93 cm)



Feedback and Help

Love it? Hate it? Let us know with a customer review.

AmazonBasics is committed to delivering customer-driven products that live up to your high standards. We encourage you to write a review sharing your experiences with the product.



US: amazon.com/review/review-your-purchases#

UK: amazon.co.uk/review/review-your-purchases#



US: amazon.com/gp/help/customer/contact-us

UK: amazon.co.uk/gp/help/customer/contact-us

MESURES DE SÉCURITÉ IMPORTANTES



Veillez lire attentivement les présentes consignes et les conserver afin de pouvoir vous y reporter ultérieurement. En cas de cession de ce produit à un tiers, le présent manuel d'utilisation doit également lui être remis.

Lors de l'utilisation du produit, vous devez toujours prendre des mesures de sécurité de base afin de réduire tout risque de blessures, parmi lesquelles :

⚠ AVERTISSEMENT Risque de blessures graves ! Prenez des précautions particulières lorsque vous utilisez une échelle. Utilisez le bon type d'échelle et assurez-vous qu'elle est solidement conçue. Utilisez l'échelle conformément aux consignes du fabricant.

⚠ ATTENTION Risque de blessures ! Ne grimpez pas sur le produit. Une chute depuis le produit peut entraîner de graves blessures.

⚠ ATTENTION Risque de blessures ou de dommages matériels ! N'utilisez pas ce produit par mauvais temps, comme des vents violents, de fortes pluies ou de la neige. Démontez le produit lorsque la force du vent dépasse 5 sur l'échelle de Beaufort (>25 mi/h - >40 km/h).

⚠ ATTENTION Risque de coupures ! Certains éléments peuvent présenter des arêtes vives. Portez des gants de protection.

- Destiné à un usage domestique extérieur exclusivement.
- Ce produit est conçu pour un usage occasionnel et ne peut pas être utilisé comme dispositif permanent.
- Ne restez jamais sous le produit en cas d'orage.
- Ce produit doit être monté par 2 adultes compétents.
- Maintenez les enfants et les animaux de compagnie à l'écart pendant le montage du produit.
- Utilisez toujours le produit sur un sol ferme et à niveau.
- Ancrez le produit au sol à l'aide des piquets fournis.
- Ne pas utiliser ce produit si l'un de ses composants est manquant, endommagé ou usé.
- Ne serrez pas trop les dispositifs de serrage.
- Examinez régulièrement le produit afin de vérifier qu'il n'est pas usé ou endommagé. Cessez d'utiliser le produit au premier signe d'endommagement ou si des éléments s'en détachent.



- Gardez ce produit loin des flammes nues et des sources directes de chaleur comme les chauffages de terrasse ou les barbecues. Ne pas utiliser de bougies, d'allumettes ou de flammes nues d'aucune sorte à l'intérieur ou à proximité du produit. Ce produit est fabriqué avec un tissu qui répond aux normes CPAI-84 relatives à la résistance au feu. Il n'est pas ignifuge. Le tissu brûle s'il est laissé en contact permanent avec toute source de flammes. L'application de toute substance étrangère sur le tissu de la tonnelle peut nuire aux propriétés de résistance au feu.
- Ne fumez pas ni n'entreposez de liquides inflammables au sein du produit.
- Lorsque vous utilisez plusieurs produits conjointement, observez une distance d'au moins 10 pieds (3 mètres) entre chaque produit. Ne pas combiner/connecter plusieurs produits ensemble.
- Établissez tout feu de camp sous le vent et à au moins 10 pieds (3 mètres) du produit. Éteignez complètement tout feu de camp avant votre départ.
- Ne vous suspendez pas aux traverses, aux armatures ou à l'auvent de ce produit.
- Éliminez les poches d'eau dès qu'elles se forment.

IMPORTANT, CONSERVEZ LES PRÉSENTES INFORMATIONS AFIN DE POUVOIR VOUS Y RÉFÉRER ULTÉRIEUREMENT : LISEZ ATTENTIVEMENT LES PRÉSENTES INSTRUCTIONS

Avant La Première Utilisation

- Vérifiez que le produit ne présente pas de dommages dus au transport.
- Retirez tous les matériaux d'emballage.

⚠ DANGER **Risque d'étouffement !** Maintenez tous les matériaux d'emballage hors de la portée des enfants. Ces matériaux constituent une source de danger potentiel comme l'étouffement.



Nettoyage et Entretien

- Les éléments en acier sont traités avec une peinture antirouille qui les protège de la rouille. Cependant, en raison du comportement naturel de l'acier, l'oxydation de la surface (rouille) se produit une fois que ces revêtements protecteurs sont rayés. Ceci ne constitue pas un défaut et n'est pas couvert par la garantie.
- Pour limiter ce phénomène, nous vous recommandons de faire preuve de prudence lors du montage et de la manipulation du produit afin d'éviter d'égratigner la peinture. En cas d'égratignures ou de dommages, nous vous recommandons de procéder immédiatement à des retouches à l'aide d'une peinture antirouille.
- La rouille de surface peut également être facilement éliminée avec une application très légère d'huile de cuisine ordinaire. Si une oxydation de surface (rouille) se présente et si aucune mesure n'est prise pour la contrer, l'oxydation, par coulure, peut tacher le patio ou la terrasse. Ces taches peuvent être difficiles à éliminer. Ce phénomène peut être évité si les mesures mentionnées plus haut sont engagées pour éviter que le produit ne s'oxyde.
- Éliminez les taches le plus rapidement possible à l'aide d'un chiffon humide.
- Si nécessaire, procédez au nettoyage avec une solution d'eau et de savon doux, rincez abondamment et séchez complètement.
- Inspectez régulièrement toutes les fixations et assurez-vous qu'elles sont bien serrées pour toute utilisation.
- Inspectez régulièrement le tissu et enlevez les matières étrangères qui pourraient occasionner des blessures, des infections ou des maladies.





Caractéristiques

Poids net :	env. 54,5 livres (24,7 kg)
Dimensions (l x H x P) :	env. 135,8 x 104 x 135,8 pouces (344,93 x 264,16 x 344,93 cm)



Vos Avis et Aide

Vous l'adorez ? Vous le détestez ? Faites-le nous savoir en laissant un commentaire.

AmazonBasics s'engage à vous offrir des produits axés sur les besoins de la clientèle et répondant à vos normes élevées. Nous vous encourageons à rédiger un commentaire visant à partager vos expériences sur le produit.



FR : amazon.fr/review/review-your-purchases#

CA : amazon.com/review/review-your-purchases#



FR : amazon.fr/gp/help/customer/contact-us

CA : amazon.ca/gp/help/customer/contact-us



WICHTIGE SICHERHEITSHINWEISE



Lesen Sie diese Bedienungsanleitung sorgfältig und bewahren Sie die Bedienungsanleitung zum späteren Gebrauch auf. Fügen Sie diese Bedienungsanleitung bei, wenn Sie dieses Produkt an Dritte weitergeben.

Wenn Sie das Produkt verwenden, sollten Sie immer grundlegende Sicherheitsvorkehrungen treffen, um das Risiko von Verletzungen zu reduzieren, wozu auch Folgendes gehört:

⚠️ WARNUNG Es besteht das Risiko schwerer Verletzungen! Seien Sie besonders vorsichtig, wenn Sie eine Leiter benutzen. Benutzen Sie eine geeignete Leiter und vergewissern Sie sich, dass die Leiter stabil und standsicher ist. Verwenden Sie die Leiter gemäß den Anweisungen des Herstellers.

⚠️ VORSICHT Verletzungsrisiko! Klettern Sie nicht auf das Produkt. Wenn Sie vom Produkt herunterfallen, kann dies zu schweren Verletzungen führen.

⚠️ VORSICHT Es besteht das Risiko von Verletzungen oder Sachschäden! Nutzen Sie dieses Produkt nicht bei widrigen Wetterbedingungen, wie starkem Wind, starken Regenfällen und Schnee. Bauen Sie das Produkt ab, wenn der Wind Stärke 5 auf der Beaufortskala überschreitet (>25 mph / >40 km/h).

⚠️ VORSICHT Risiko von Schnittverletzungen! Einige Teile können scharfe Kanten aufweisen. Tragen Sie Schutzhandschuhe.

- Nur für den für den häuslichen Gebrauch im Außenbereich.
- Dieses Produkt ist für den gelegentlichen Gebrauch vorgesehen und darf nicht als dauerhafte Einrichtung genutzt werden.
- Halten Sie sich nie bei Gewittern unter dem Produkt auf.
- Dieses Produkt muss von zwei kompetenten Erwachsenen zusammgebaut werden.
- Halten Sie Kinder und Haustiere fern, während Sie das Produkt zusammenbauen.
- Verwenden Sie das Produkt immer auf einem festen, ebenen Untergrund.
- Verankern Sie das Produkt mit den mitgelieferten Heringen am Boden.
- Verwenden Sie dieses Produkt nicht, wenn Teile fehlen, beschädigt oder abgenutzt sind.
- Ziehen Sie die Befestigungsmittel nicht zu stark an.

- Überprüfen Sie das Produkt regelmäßig auf Schäden und Abnutzung. Stellen Sie die Verwendung des Produktes ein, wenn dieses erste Anzeichen von Schäden aufweist oder wenn sich Teile lösen.
- Halten Sie dieses Produkt von offenen Flammen und direkten Wärmequellen wie Terrassenheizungen oder Grillgeräten fern. Verwenden Sie keine Kerzen, Streichhölzer oder offene Flammen jeglicher Art in der Nähe des Produktes. Dieses Produkt ist aus einem Gewebe gefertigt, welches die Anforderungen an die Flammfestigkeit nach CPAI-84 erfüllt. Das Produkt ist nicht feuerfest. Das Gewebe brennt, wenn Sie es in ständigem Kontakt mit einer Flammenquelle lassen. Das Auftragen fremder Substanzen auf das Gewebe des Pavillons kann dessen flammhemmende Eigenschaften aufheben.
- Rauchen Sie nicht und lagern Sie keine brennbaren Flüssigkeiten im Inneren des Produkts.
- Halten Sie einen Mindestabstand von 10 Fuß (3 m) zwischen den einzelnen Produkten ein, wenn Sie mehrere Produkte zusammen verwenden. Kombinieren/verbinden Sie nicht mehrere Produkte miteinander.
- Ein Lagerfeuer dürfen Sie nur im Windschatten des Produkts und mindestens 10 Fuß (3 m) vom Produkt entfernt errichten. Löschen Sie das Lagerfeuer vollständig, bevor Sie gehen.
- Hängen Sie sich nicht an die Stege, den Rahmen oder die Überdachung dieses Produkts.
- Beseitigen Sie Wasseransammlungen auf dem Dach des Pavillons, sobald sich diese gebildet haben.

**WICHTIG – FÜR
ZUKÜNFTIGES
NACHSCHLAGEN
AUFBEWAHREN:
AUFMERKSAM LESEN**

Vor dem ersten Gebrauch

- Überprüfen Sie das Produkt auf Transportschäden.
- Entfernen Sie alle Verpackungsmaterialien.

⚠️ GEFAHR Erstickungsrisiko! Halten Sie Verpackungsmaterialien von Kindern fern – diese Materialien stellen eine potenzielle Gefahrenquelle dar, z. B. Ersticken.



Reinigung und Pflege

- Die Stahlelemente sind mit Rostschutzfarbe behandelt worden, um diese vor Korrosion zu schützen. Aufgrund der Beschaffenheit des Stahls kann jedoch eine Oxidation der Oberfläche (Rostbildung) auftreten, sobald diese Schutzschichten zerkratzt sind. Dies ist kein Mangel und fällt nicht unter die Garantie.
- Um diesen Effekt zu minimieren, empfehlen wir, bei der Montage und Handhabung des Produkts sorgfältig vorzugehen, um ein Zerkratzen der Farbe zu vermeiden. Bei Kratzern oder Beschädigungen empfehlen wir die sofortige Ausbesserung mit Rostschutzfarbe.
- Oberflächenrost können Sie auch leicht durch schonendes Aufbringen von handelsüblichem Speiseöl entfernen. Wenn eine Oberflächenoxidation (Rostbildung) auftritt und Sie keine Maßnahmen ergreifen, um dies zu verhindern, kann oxidierendes Material auf die Terrasse tropfen und dort schwer entfernbare Flecken verursachen. Dies kann vermieden werden, indem Sie die oben genannten Maßnahmen ergreifen, um eine Oxidation des Produkts zu verhindern.
- Verwenden Sie ein feuchtes Tuch, um die Flecken so schnell wie möglich abzuwischen.
- Waschen Sie das Produkt gegebenenfalls mit einer milden Lösung aus Seife und Wasser, spülen Sie es gründlich ab und trocknen Sie es vollständig.
- Überprüfen Sie und vergewissern Sie sich regelmäßig, dass alle Befestigungselemente während des Gebrauchs fest angezogen sind.
- Kontrollieren Sie das Gewebe regelmäßig und entfernen Sie Fremdkörper, die Verletzungen, Infektionen oder Krankheiten verursachen können.





Technische Daten

Nettogewicht:	ca. 54,5 Pfund (24,7 kg)
Abmessungen (B x H x T):	ca. 135,8 x 104 x 135,8 Zoll (344,93 x 264,16 x 344,93 cm)



Feedback und Hilfe

Gefällt es Ihnen? Gefällt es Ihnen nicht? Dann bewerten Sie das Produkt auf unserer Webseite!

AmazonBasics setzt sich für die Bereitstellung kundenorientierter Produkte ein, um Ihre hohen Qualitätsstandards zu erfüllen. Bitte schreiben Sie eine Rezension, in der Sie Ihre Erfahrungen mit dem Produkt teilen.

 amazon.de/review/review-your-purchases#

 amazon.de/gp/help/customer/contact-us

AVVERTENZE DI SICUREZZA IMPORTANTI



Leggere attentamente queste istruzioni e conservarle per un utilizzo futuro. In caso di cessione del prodotto a terzi, avere cura di consegnare questo manuale utente.

Quando si utilizza il prodotto, è necessario rispettare sempre le avvertenze generali di sicurezza per ridurre il pericolo di lesioni, incluse le seguenti:

⚠️ AVVERTENZA **Pericolo di lesioni gravi!** Prestare particolare attenzione quando si usa una scala. Utilizzare il giusto tipo di scala e assicurarsi che sia strutturalmente solida. Utilizzare la scala secondo le istruzioni del produttore.

⚠️ ATTENZIONE **Pericolo di lesioni!** Non salire sulla sommità del prodotto. La caduta dal prodotto può provocare lesioni personali gravi.

⚠️ ATTENZIONE **Pericolo di lesioni o danni alle cose!** Non utilizzare questo prodotto in condizioni climatiche avverse, come ad esempio in presenza di vento forte, pioggia intensa e neve. Smontare il prodotto quando la velocità del vento supera il numero 5 della scala di Beaufort (>25 mph / >40 km/h).

⚠️ ATTENZIONE **Pericolo di taglio!** Alcune parti potrebbero avere spigoli vivi. Indossare guanti protettivi.

- Esclusivamente per uso domestico in ambienti esterni.
- Questo prodotto è concepito per un utilizzo occasionale e non può essere utilizzato come struttura permanente.
- Non sostare mai sotto al prodotto durante i temporali.
- Questo prodotto deve essere montato da 2 persone adulte competenti.
- Tenere lontani i bambini e gli animali domestici durante l'assemblaggio del prodotto.
- Utilizzare il prodotto sempre su un pavimento solido e piano.
- Ancorare il prodotto al pavimento utilizzando i perni in dotazione.
- Non utilizzare il prodotto in caso di parti mancanti, danneggiate o usurate.
- Non serrare eccessivamente i dispositivi di fissaggio.
- Esaminare regolarmente il prodotto per verificarne l'usura. Interrompere l'uso del prodotto al primo segno di danno o se le parti si staccano.



- Tenere il prodotto lontano da fiamme libere e fonti dirette di calore come ad esempio radiatori da esterno o barbecue. Non utilizzare candele, fiammiferi o fiamme libere di alcun tipo all'interno del o vicino al prodotto. Questo prodotto è costituito da tessuto resistente al fuoco conforme alle specifiche della norma CPAI-84. Non è ignifugo. Il tessuto si incendia se lasciato in contatto continuo con qualsiasi tipo di fiamma. L'applicazione di sostanze estranee sul tessuto del gazebo può inibire le sue proprietà di resistenza al fuoco.
- Non fumare o conservare liquidi infiammabili all'interno del prodotto.
- In caso di utilizzo di più prodotti alla volta, mantenere una distanza di almeno 10 piedi (3 metri) tra un prodotto e l'altro. Non combinare/ collegare tra loro più prodotti.
- Preparare il falò sottovento e posizionarlo a una distanza di almeno 10 piedi (3 metri) dal prodotto. Estinguere completamente le fiamme del falò prima di abbandonarlo.
- Non appendersi alle aste, al telaio o alla tettoia del prodotto.
- Svuotare eventuali sacche d'acqua appena si formano.

IMPORTANTE! DA CONSERVARE PER CONSULTAZIONI FUTURE: LEGGERE ATTENTAMENTE

Prima del primo utilizzo

- Controllare che il prodotto non abbia subito danni durante il trasporto.
- Rimuovere tutto il materiale di imballaggio.

⚠ PERICOLO **Pericolo di soffocamento!** Tenere qualsiasi materiale dell'imballaggio lontano dalla portata dei bambini: questi materiali sono una potenziale sorgente di pericolo, come ad esempio il soffocamento.

Pulizia e manutenzione

- Le parti in acciaio sono trattate con una vernice antiruggine per proteggerle dalla ruggine. Tuttavia, a causa della natura dell'acciaio, la superficie potrebbe ossidarsi (arrugginarsi) una volta che il rivestimento protettivo risulta graffiato. Non si tratta di un difetto e pertanto non è coperto dalla garanzia.



- Per ridurre al minimo questo effetto, si raccomanda di prestare attenzione durante il montaggio e la movimentazione del prodotto per evitare di graffiare la vernice. In caso di graffi o danni, si raccomanda di ritoccare applicando vernice antiruggine.
- La ruggine sulla superficie può inoltre essere facilmente rimossa con una leggera applicazione di comune olio da cucina. In caso di ossidazione (arrugginimento) della superficie senza che sia stata presa alcuna precauzione per prevenirla, le parti ossidate possono iniziare a staccarsi e cadere sulla pedana o in giardino e provocare macchie difficili da rimuovere. Questo può essere evitato adottando le misure descritte in precedenza per prevenire l'ossidazione del prodotto.
- Utilizzare un panno umido per strofinare e rimuovere le macchie il più rapidamente possibile.
- Se necessario, lavare con una piccola quantità di acqua e sapone, risciacquare e asciugare accuratamente.
- Controllare periodicamente per assicurarsi che i dispositivi di fissaggio siano ben serrati durante l'uso.
- Effettuare delle verifiche periodiche del tessuto e rimuovere materiali estranei che potrebbero causare lesioni, infezioni o malattie.

Specifiche

Peso netto:	circa 54,5 libbre (24,7 kg)
Dimensioni (L x A x P):	circa 135,8 x 104 x 135,8 pollici (344,93 x 264,16 x 344,93 cm)



Feedback e Aiuto

Ti piace? Oppure no? Faccelo sapere scrivendo la tua recensione.

AmazonBasics si impegna a distribuire prodotti orientati al cliente che siano all'altezza degli standard più elevati. Pertanto, invitiamo i clienti a scrivere una recensione per condividere le proprie esperienze con il prodotto.



 amazon.it/review/review-your-purchases#

 amazon.it/gp/help/customer/contact-us



CONSEJOS DE SEGURIDAD IMPORTANTES



Lea estas instrucciones atentamente y guárdelas para futuras consultas. Si transfiere el producto a una tercera persona, debe incluir también este manual de instrucciones.

Al usar este producto, siempre deben seguirse las precauciones de seguridad básicas para reducir el riesgo incluyendo las siguientes:

⚠ ADVERTENCIA ¡Riesgo de lesiones! Preste especial atención al utilizar una escalera. Utilice el tipo de escalera correcto y compruebe que es estructuralmente resistente. Utilice la escalera de acuerdo con las instrucciones del fabricante.

⚠ PRECAUCIÓN ¡Riesgo de lesiones! No se suba encima del producto. La caída desde el producto puede provocar lesiones graves.

⚠ PRECAUCIÓN ¡Riesgo de lesiones o daños a la propiedad! No utilice este producto en condiciones adversas como, por ejemplo, vientos fuertes, lluvias intensas y nieve. Desmonte el producto si la velocidad del viento supera el 5 de la escala de Beaufort (>25 mph / >40 km/h).

⚠ PRECAUCIÓN ¡Riesgo de cortes! Algunas piezas pueden tener bordes afilados. Utilice guantes protectores.

- Solo para uso doméstico exterior.
- Este producto se ha diseñado para un uso ocasional y no se puede utilizar como estructura permanente.
- Nunca se resguarde debajo del producto en caso de tormentas.
- Este producto debe ser montado por adultos 2 competentes.
- Mantenga a los niños y mascotas alejados del producto durante el montaje.
- Utilícelo siempre en un suelo firme y nivelado.
- Ancle el producto al suelo utilizando las piquetas incluidas.
- No utilice este producto si falta alguna de las piezas, o está dañada o desgastada.
- Evite apretar las sujeciones en exceso.
- Examine periódicamente el producto para detectar signos de desgaste. Deje de utilizar el producto al primer signo de daños o si las piezas se separan.

- Mantenga este producto alejado de llamas desnudas o fuentes directas de calor como, por ejemplo, estufas de jardín o barbacoas. No utilice velas, cerillas o llamas abiertas de ningún tipo en o cerca del producto. Este producto se ha fabricado con tela que cumple las especificaciones CPAI-84 de resistencia a las llamas. No es incombustible. El tejido puede incendiarse si está en contacto continuo con una fuente con llama. La aplicación de cualquier sustancia extraña al tejido del cenador puede perjudicar sus propiedades ignífugas.
- No fume ni guarde líquidos inflamables dentro del producto.
- Al utilizar varios productos juntos, mantenga una distancia mínima de 10 pies (3 metros) entre cada producto. No combine/conecte varios productos juntos.
- Encienda una fogata a favor del viento y al menos a 10 pies (3 metros) del producto. Apague el fuego completamente antes de salir.
- No se cuelgue de los nervios, de la estructura o del toldo de este producto.
- Vacíe las bolsas de agua cuando se formen.

¡IMPORTANTE! GUARDAR PARA FUTURAS CONSULTAS: LEER ATENTAMENTE

Antes del Primer Uso

- Compruebe si el producto ha sufrido daños durante el transporte.
- Retire todos los materiales del embalaje.

⚠ PELIGRO ¡Riesgo de asfixia! Mantenga los materiales de embalaje alejados de los niños; estos materiales son peligro potencial (p. ej. asfixia).

Limpieza y Mantenimiento

- Los componentes de acero están tratados con pintura antioxidante que los protege de la oxidación. Sin embargo, debido a la naturaleza del acero, la superficie se oxidará cuando estos revestimientos protectores se rayen. Esto no es un defecto y no está cubierto por la garantía.



- Para minimizar esta condición, recomendamos tener cuidado al montar y manipular el producto para evitar rayar la pintura. En caso de arañazos o daños, recomendamos retocar inmediatamente con pintura antioxidante.
- El óxido de la superficie también se puede eliminar fácilmente con poco de aceite de cocina común. Si la superficie se oxida y no se toman medidas para evitarlo, esta puede comenzar a gotear sobre la cubierta o el patio y causar manchas dañinas, que pueden ser difíciles de eliminar. Esto puede evitarse si se toman las medidas mencionadas anteriormente para evitar que el producto se oxide.
- Use un paño húmedo para limpiar las manchas lo más rápido posible.
- Si es necesario, lave con una solución suave de agua y jabón; enjuague bien y seque completamente.
- Verifique periódicamente y asegúrese de que todos los cierres estén bien apretados durante el uso.
- Revise periódicamente la tela y elimine materiales extraños que puedan causar lesiones, infecciones o enfermedades.



Especificaciones

Peso neto:	aprox. 54,5 libras (24,7 kg)
Dimensiones (An. x Al. x Pr.):	aprox. 135,8 x 104 x 135,8 pulgadas (344,93 x 264,16 x 344,93 cm)



Comentarios y Ayuda

¿Le encanta? ¿No le gusta nada? Escriba una opinión como cliente.

En AmazonBasics nos comprometemos a proveer productos pensados para satisfacer a nuestros clientes y que estén a la altura de sus elevados estándares de calidad. Le animamos a que escriba una opinión sobre su experiencia con el producto.



ES: amazon.es/review/review-your-purchases#

MX: amazon.com.mx/review/review-your-purchases#



ES: amazon.es/gp/help/customer/contact-us

MX: amazon.com.mx/gp/help/customer/contact-us



BELANGRIJKE VOORZORGSMAATREGELEN



Lees deze gebruiksaanwijzing aandachtig door en bewaar ze voor later gebruik. Doe bij overdracht van dit product aan derden deze gebruiksaanwijzing erbij.

Bij gebruik van dit product moeten de volgende standaard veiligheidsmaatregelen worden genomen om het risico op letsel te verminderen:

⚠ WAARSCHUWING Risico op ernstig letsel! Neem speciale voorzorgsmaatregelen wanneer een ladder wordt gebruikt. Gebruik het juiste type ladder en controleer of deze in goede staat verkeert. Gebruik de ladder volgens de instructies van de fabrikant.

⚠ VOORZICHTIG Gevaar voor letsel! Klim niet op het product. Van het product vallen kan tot ernstige verwondingen leiden.

⚠ VOORZICHTIG Risico op letsel of schade aan eigendommen! Gebruik dit product niet in slechte weersomstandigheden, zoals felle wind, hevige regen en sneeuw. Haal het product uit elkaar wanneer de windsnelheid meer dan 5 Beaufort bedraagt (>25 mph / >40 km/u).

⚠ VOORZICHTIG Gevaar voor snijwonden! Bepaalde onderdelen kunnen scherpe randen hebben. Draag werkhandschoenen.

- Alleen voor huishoudelijk gebruik buitenshuis.
- Dit product is ontworpen voor occasioneel gebruik en kan niet als een permanente constructie worden gebruikt.
- Sta nooit onder het product tijdens een onweer.
- Dit product moet door 2 bekwame volwassenen in elkaar worden gezet.
- Houd kinderen en huisdieren tijdens het in elkaar zetten van het product uit de buurt.
- Plaats het product altijd op een stevige en vlakke ondergrond.
- Maak het product stevig vast aan de grond met de inbegrepen haringen.
- Gebruik dit product niet als er onderdelen ontbreken, beschadigd of versleten zijn.
- Draai de bevestigingen niet te vast aan.
- Controleer het product regelmatig op slijtage. Gebruik het product niet langer zodra schade wordt waargenomen of onderdelen loskomen.

- Houd dit product uit de buurt van open vlammen en directe warmtebronnen, zoals een terrasstraler of barbecue. Gebruik geen kaarsen, lucifers of open vlammen in of in de buurt van het product. Dit product is gemaakt van een stof die in overeenstemming is met de CPAI-84 specificaties voor vlamvertraging. Het is niet vuurvast. De stof zal branden bij een langdurig contact met een vlam. Het aanbrengen van een vreemd materiaal op de prieselstof kan de vlamvertragingseigenschappen teniet doen.
- Rook niet of berg geen brandbare vloeistoffen op in het product.
- Wanneer meerdere producten samen worden gebruikt, houd een afstand van minstens 10 voet (3 meter) tussen elk product. Combineer/maak geen verschillende producten aan elkaar vast.
- Bouw kampvuren met de wind mee en op minstens 10 voet (3 meter) van het product. Zorg dat het kampvuur volledig is gedoofd voordat u het verlaat.
- Hang niets aan de ribben, het frame of het dak van dit product.
- Verwijder ophopend regenwater zodra waargenomen.

BELANGRIJK, BEWAAR VOOR TOEKOMSTIGE RAADPLEGING: LEES DIT DOCUMENT AANDACHTIG DOOR



Vóór het eerste gebruik

- Controleer het product op transportschade.
- Verwijder alle verpakkingsmateriaal.

⚠ GEVAAR Verstikkingsgevaar! Houd alle verpakkingsmaterialen uit de buurt van kinderen. Deze materialen vormen een potentiële bron voor gevaar, zoals verstikking.



Reiniging en onderhoud

- De stalen componenten zijn behandeld met een roestwerende verf om ze tegen roest te beschermen. Door de aard van staal is oxidatie aan het oppervlak (roest) echter mogelijk wanneer deze beschermlagen worden bekrast. Dit is geen defect en valt niet onder de garantie.

- Om dit risico te beperken, raden wij u aan om tijdens het in elkaar zetten en aanraken van het product zeer voorzichtig te zijn zodat de verf niet wordt bekrast. Als krassen of beschadiging optreden, bevelen wij aan om onmiddellijk een laag roestwerende verf aan te brengen.
- Roest aan het oppervlak kan eenvoudig worden verwijderd met het aanbrengen van een dun laagje gewone spijsolie. Als oxidatie van het oppervlak (roest) optreedt en er worden geen maatregelen genomen, kan de oxidatie op de vloer of het terras druppelen, wat beschadigende en moeilijk te verwijderen vlekken kan veroorzaken. Dit kan worden vermeden als de hierboven vermelde maatregelen worden genomen zodat het product roestvrij blijft.
- Veeg vlekken zo snel mogelijk weg met een vochtige doek.
- Indien nodig, was met een milde oplossing van water en zeep, spoel grondig en veeg volledig droog.
- Controleer regelmatig tijdens het gebruik of alle bevestigingen stevig zijn vastgemaakt.
- Voer regelmatig een inspectie op de stof uit en verwijder vreemde materialen die letsel, infectie of een ziekte kunnen veroorzaken.

Specificaties

Nettogewicht:	ong. 54,5 pond (24,7 kg)
Afmetingen (B x H x D):	ong. 135,8 x 104 x 135,8 inch (344,93 x 264,16 x 344,93 cm)

Feedback en Hulp

Vind je het leuk? Vind je het niet leuk? Beoordeel het product dan op onze website!

AmazonBasics is toegewijd aan het leveren van klantgerichte producten die voldoen aan uw hoge standaarden. Wij moedigen u aan om een review te schrijven waarin u uw ervaringen met het product deelt.

 amazon.nl/review/review-your-purchases#

 amazon.nl/gp/help/customer/contact-us





安全に関する重要なお知らせ

対象ユーザー



本製品は、本書の内容を理解し、安全に使用できる人を想定して設計されています。本書に記載されている情報に従って本製品を使用できない人、例えば障害のある方やお子様の本製品を使用する場合は、使用者を監督できる同伴者が必要となります。



このお知らせをよく読み、今後のため常に注意深く保存してください。本製品を第3者にゆずる際は、必ずこの取扱説明書をつけておゆずりください。

危険表示の区分

本書では、誤った取り扱いをした場合に生じる危害や損害の程度を下記のように区分して説明しています。

記号	内容
 危険	取扱いを誤った場合、使用者が死亡または重傷を負うことがあり、かつその切迫の度合いが高い危害の程度。
 警告	取扱いを誤った場合、使用者が死亡または重傷を負うことが想定される危害の程度。
 注意	取扱いを誤った場合、使用者が軽傷を負うことが想定されるかまたは物的損害の発生が想定される危害・損害の程度。

本製品を使用する際には、怪我や破損の可能性を避けるため、常に基本的な安全予防策を守ってください：

⚠ 警告 ひどい怪我のリスクあり。梯子を使用する際には特に注意が必要です。正しいタイプの梯子を使い、構造的に安全であることを確認してください。梯子はメーカーの指示書に従ってお使いください。

⚠ 注意 怪我のリスクあり！製品の上部に登らないでください。製品からの落下は大怪我の原因となります。

⚠ 注意 怪我または破損の恐れ！強風、大雨、雪などの悪天候時には使用しないでください。風速がボーフォースケール 5 (> 25 mph / > 40 km/h) を超えた場合は製品をたたんでください。

▲ 注意 切り傷のリスクあり！本製品の一部に鋭利なエッジが含まれている場合があります。保護手袋を着用してください。

- ご家庭、アウトドアでのみご使用ください。
- 本製品は臨時に使用するためのものであり、永久的な構造物として使用することはできません。
- 雷雨の時には絶対に製品の下に潜ってはいけません。
- 本製品は、適格な成人 2 人によって組み立てられる必要があります。
- 組み立て中はお子様やペットを近づけないでください。
- 本製品は常に固い、平らな地面の上でお使いください。
- 付属のペグを使用して、製品を地面に固定します。
- パーツの不足や破損または劣化している場合は本製品の使用を差し控えてください。
- 締め具は締めすぎないでください。
- 製品の摩耗を定期的に調べてください。ダメージまたはパーツがはずれるなどが見られた場合は即座に本製品の使用を差し控えてください。
- 本製品は、裸火やパティオヒーターやバーベキューなどの直接の熱源から遠ざけてください。テントの中または近くでロウソク、マッチや、どのような形であれ火気の使用はおやめください。本製品は、難燃性の CPAI-84 仕様をクリアした生地を使用しています。耐火性はありません。炎源に近づけたままにしておくと、生地が発火します。ガゼボ生地に異物が付着していると、難燃性が効かなくなることがあります。
- 本製品の内部では、喫煙したり可燃性液体を保管したりしないでください。
- 複数の製品を一緒に使用する場合は、各製品間の距離を 10 フィート (3 m) 以上離して使用してください。複数の製品を結合・連結することはおやめください。

- キャンプファイヤーは風下に設置し、製品から 10 フィート (3 m) 以上離してください。キャンプファイヤーの火を完全に消してから出発しましょう。
- 本製品のリブやフレーム、キャノピーなどにぶら下げないでください。
- ウォーターポケットが形成されるとすぐに空になります。

重要、将来のため保管してください：注意深くお読みください

最初にお使いになる前に

- 製品に運送中のダメージがないかチェックしてください。
- 全ての梱包材量を取り除いてください。

⚠ 危険 窒息のリスクあり！包装材料はお子様の手の届かない所に置いてください-材料は、例えば窒息のような、潜在的な危険の原因となり得ます。

掃除および保守

- スチール製の部品には、錆びないように錆止め塗装を施しています。しかし、鋼の性質上、これらの保護膜に傷がつくと表面の酸化（錆び）が発生します。不良ではありませんので、保証の対象外となります。
- 錆を最小限に抑えるためにも、塗装に傷がつかないように、組み立てや取り扱いには十分な注意を払うことをお勧めします。傷や破損が発生した場合は、すぐに防錆塗料での補修をお勧めします。
- 表面の錆は、一般的な食用油をごく軽く塗るだけで簡単に落とすことができます。表面の酸化（錆び）が発生し、何も対策をしていない場合、酸化がデッキやパティオに滴り落ち始め、ダメージを与えるシミの原因となり、除去が困難になることがあります。上記のような酸化防止対策を講じていれば、錆を防止することができます。



- 湿らせた布を使って、できるだけ早く汚れを拭き取るようにしましょう。
- 必要に応じて、石鹼と水とのマイルドな溶液で洗浄し、完全にすすぎ、完全に乾燥させます。
- 定期的にチェックし、使用中にすべてのファスナーが十分に締め付けられていることを確認してください。
- 生地を定期的に点検し、怪我や感染、病気の原因となる余計なものを取り除いてください。

規格

実質重量：	約 54.5 ポンド (24.7 kg)
寸法	約 135.8 x 104 x 135.8 インチ
(幅 x 高 x 奥行)：	(344.93 x 264.16 x 344.93 cm)



製品の廃棄



本製品を廃棄する場合は、各パーツごとに自治体や施設の方針に従って処分してください。

フィードバックとサポート

気に入っていただけましたか？お気に召しませんでしたか？ カスタマーレビューでお知らせください。

Amazonベーシック は、皆様の高い水準に答えることのできるような消費者志向型の製品をお届けするのを旨としています。この製品についてのレビューで製品についてのご意見をお聞かせください。

 amazon.jp/review/review-your-purchases#

 amazon.jp/gp/help/customer/contact-us

販売元：アマゾンジャパン合同会社

所在地：〒153-0064 東京都目黒区下目黒 1 丁目 8-1

アルコタワーアネックス

URL： <https://www.amazon.co.jp/>

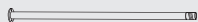
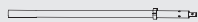
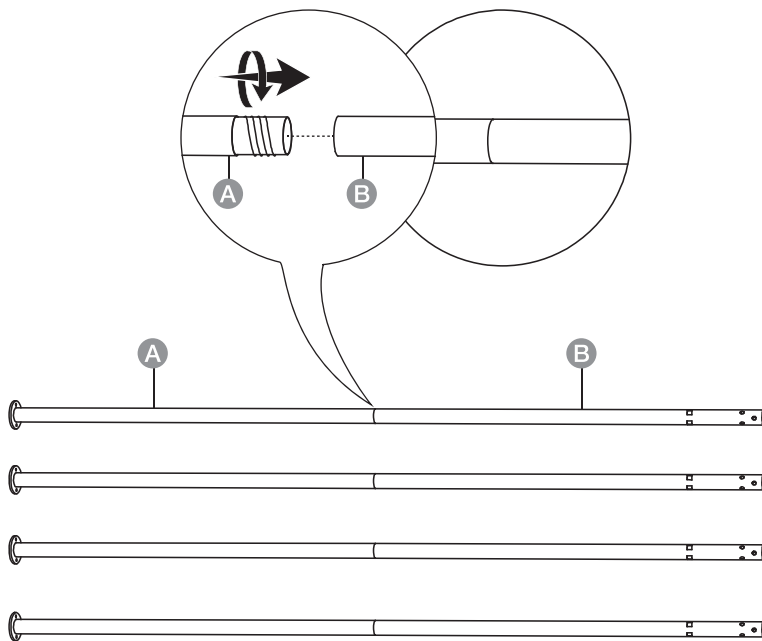
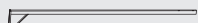
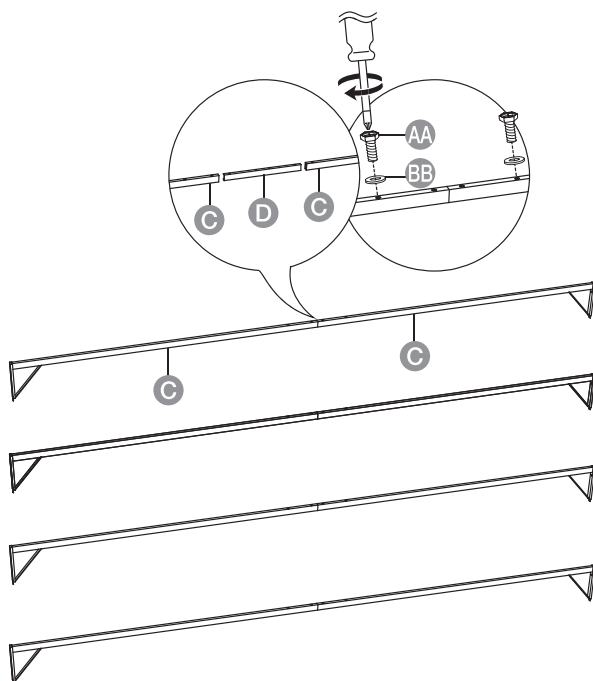

1**x 4****A (x 4)****B (x 4)****2****x 4****C (x 8)****D (x 4)****AA (x 8)****BB (x 8)**

3 x 4



L (x 4)



AA (x 8)



BB (x 8)

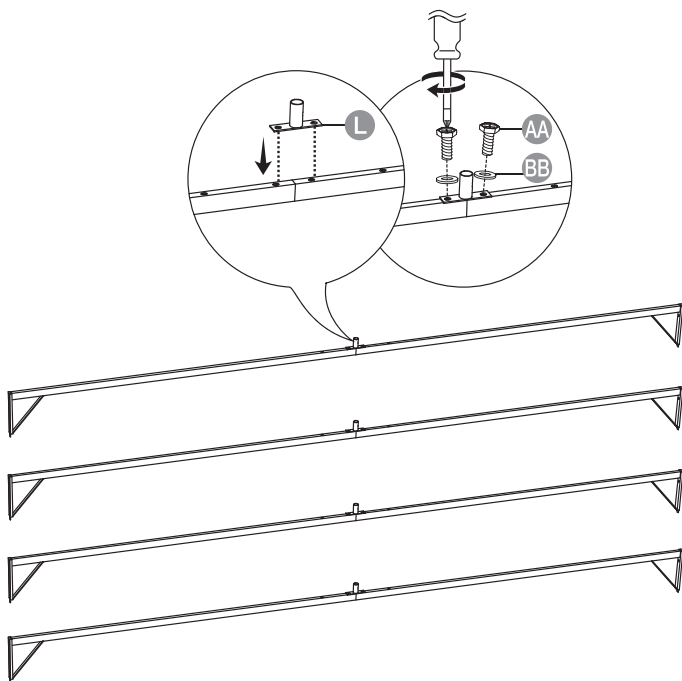

4



AA (x 4)



BB (x 4)

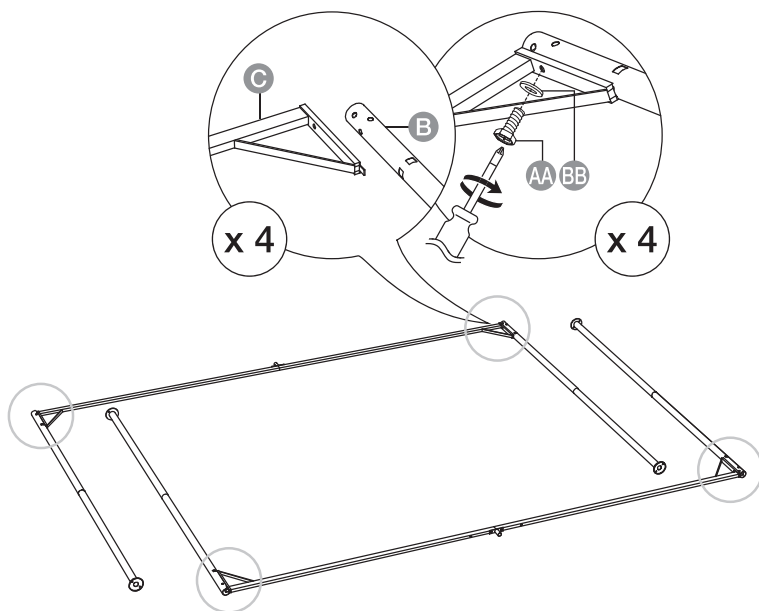

5



AA (x 4)



BB (x 4)

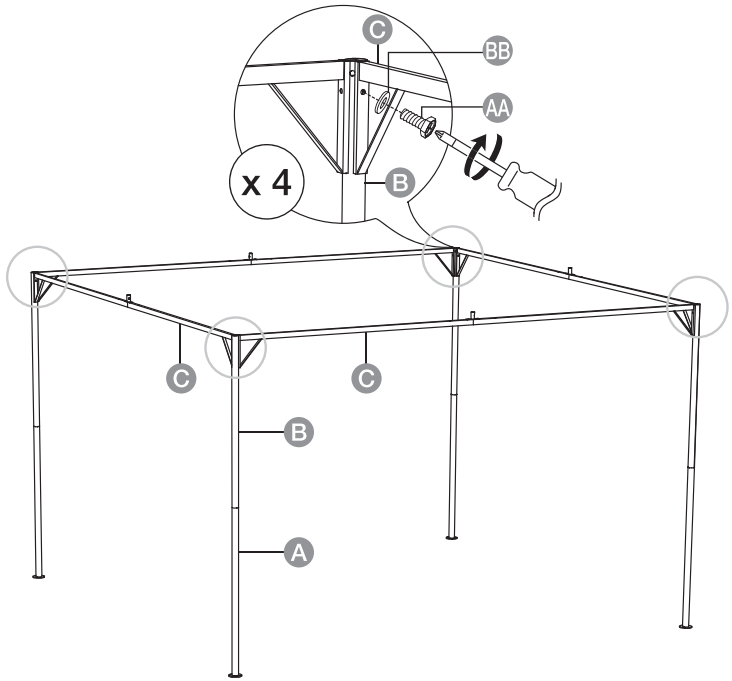

6

x 4



E (x 4)

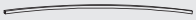

F (x 4)



M (x 4)

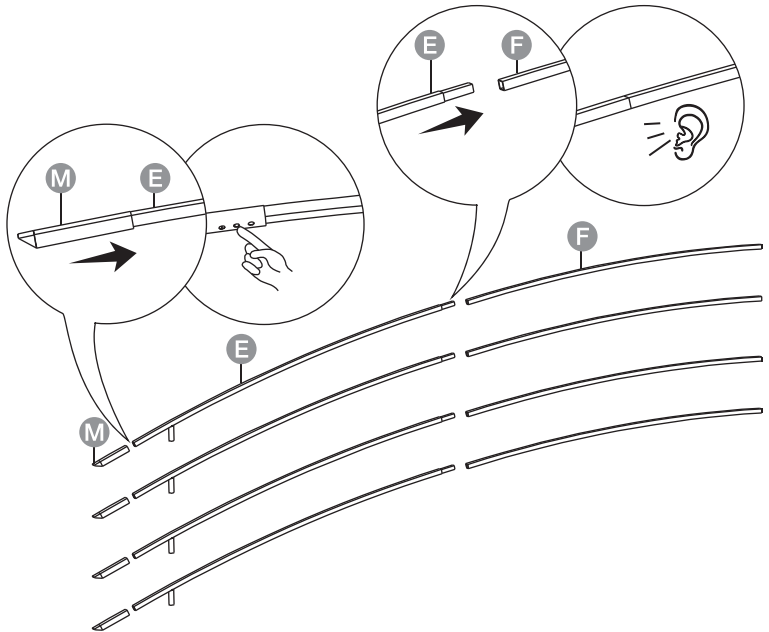

7 x 4



G (x 4)



H (x 4)

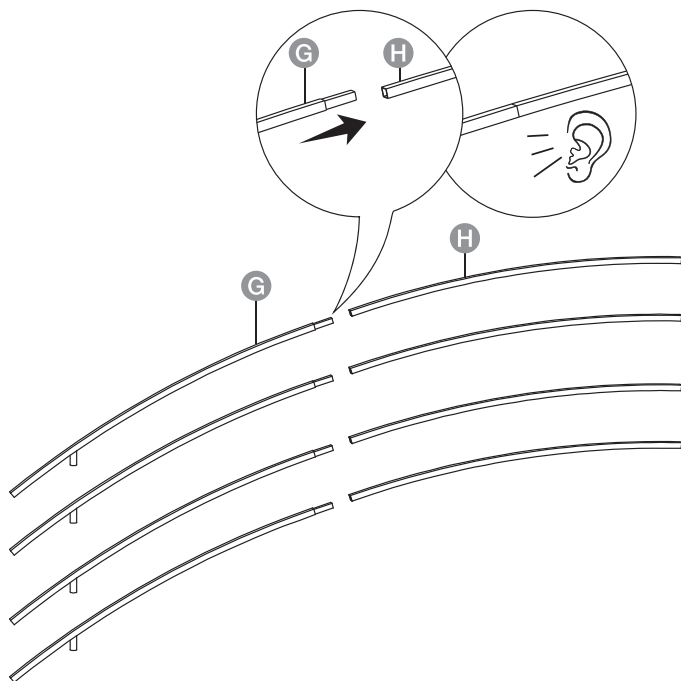

8



I (x 1)

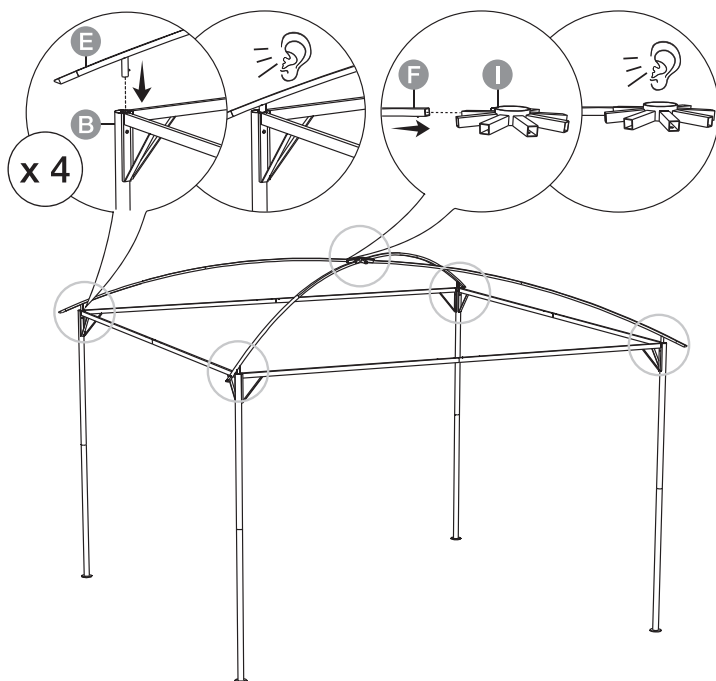

9

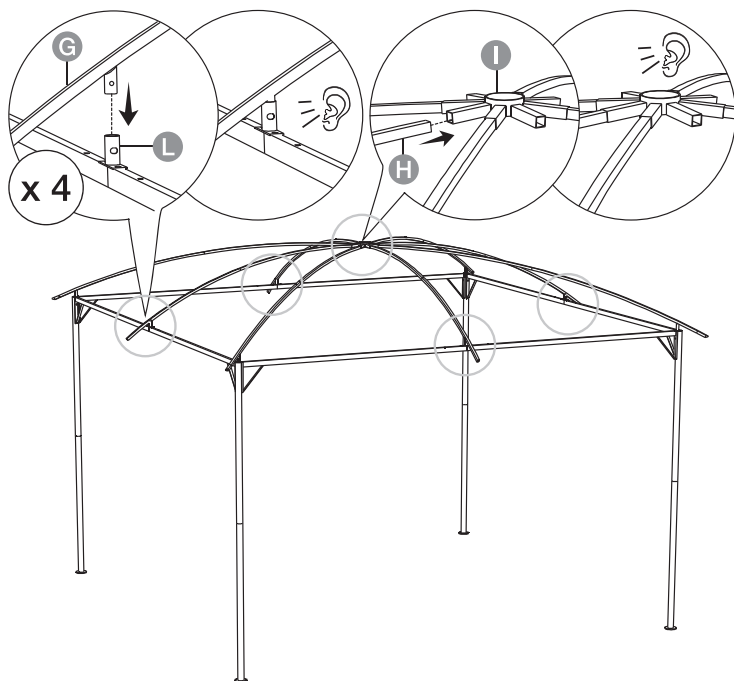

10



J (x 1)

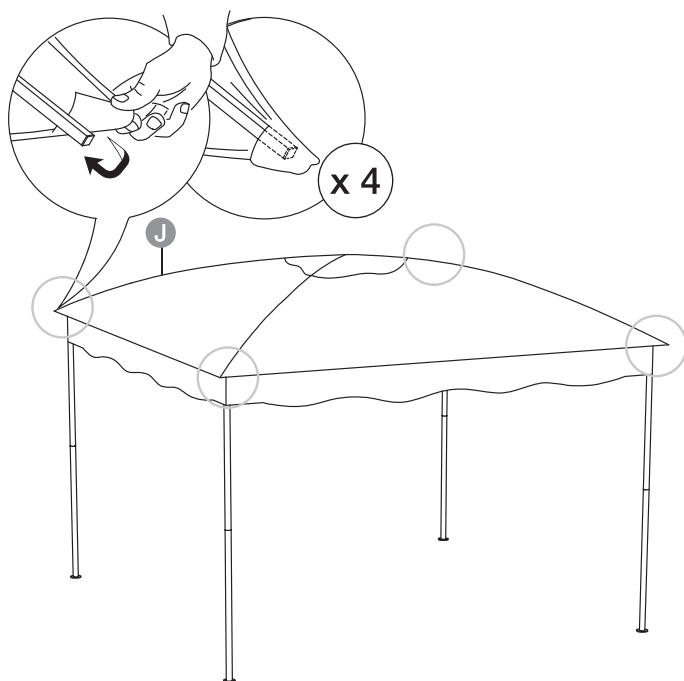

11

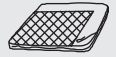

K (x 1)

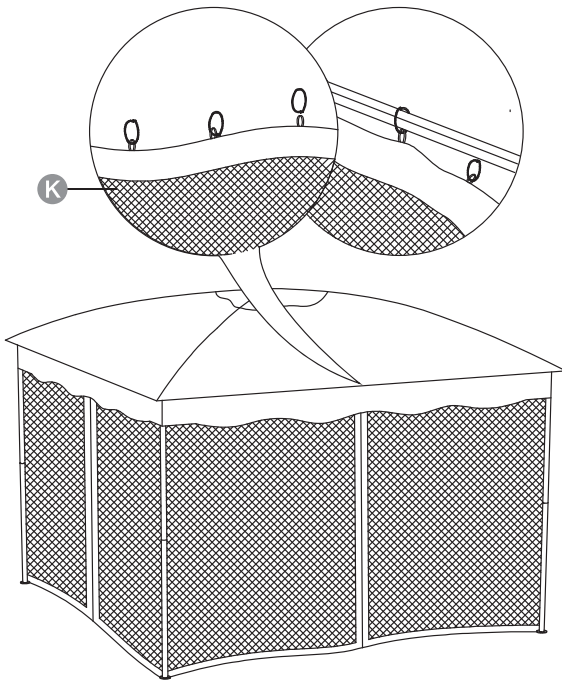

12

CC (x 8)

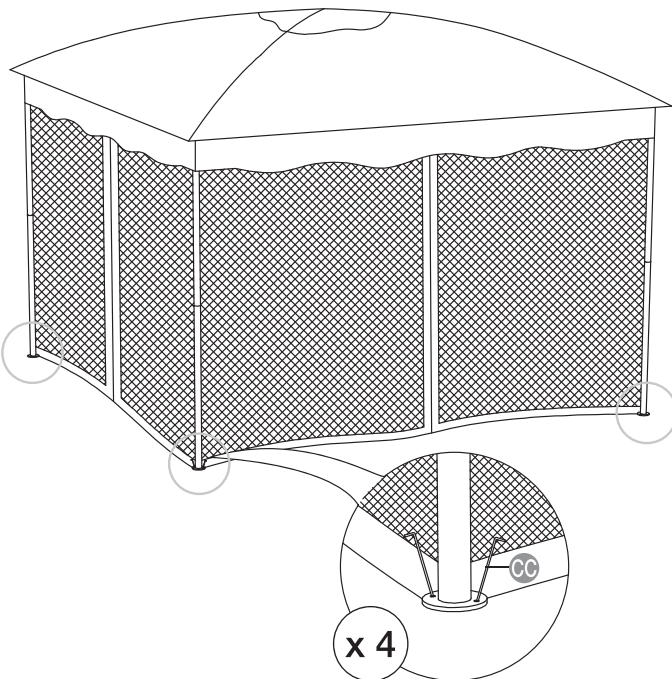

amazonbasics

amazon.com/AmazonBasics

MADE IN CHINA

FABRIQUÉ EN CHINE

HERGESTELLT IN CHINA

PRODOTTO IN CINA

HECHO EN CHINA

GEMAAKT IN CHINA

中国製

V04-11/20